

UA

## ПОРЯДОК МОНТАЖУ

1. Вибрати з пакетів потрібні елементи (їх розміри вказані в таблиці інструкції).
2. В отвори  $\varnothing 8$  мм, які знаходяться в торцях елементів, забити кілки **f1**. Отвори на стержень ексцентричної стяжки лишити вільними.

**УВАГА!** Якщо виявиться, що кілок виступає з отвору на довжину більшу ніж 10 мм, його необхідно забити, замінити іншим або зрізати, оскільки при складанні він може пошкодити бік.

**ТАКІ ВИПАДКИ НЕ ПІДЛЯГАЮТЬ РЕКЛАМАЦІЇ!**

3. У відповідні отвори кришки **4** вкрутити стержні **r16**.
4. Вбити полицетримачі **d1** і прикрутити направляючі шухляд **w45<sup>CR</sup>**, **w45<sup>CL</sup>**.
5. У нижні торці боків **1,2** забити ковзні деталі **k1**.
6. Скласти сегмент згідно з малюнком і скрутити, застосувавши ексцентричну стяжку (**r1**, **r16**) і стяжні гвинти типу конфірмат **e1**, використовуючи спец. ключ **z1**.

**УВАГА!** Під час монтажу елементи необхідно класти на м'якій та чистій підкладці, напр.: рушник, ковдра. Не монтувати меблі на дивани, войлоці і т.п. Недотримання вказівок виробника може спричинити подряпання поверхні меблів.

7. Покласти корпус сегмента фасадом вниз на рівну поверхню і вирівняти бокові стінки (впевнитись, що діагоналі мають однакову довжину).
8. Прибити задню стінку цвяхами **l1**.
9. Скласти шухляду у відповідності з інструкцією.
10. Прикрутити ручку **c12** шурупами **p9**.

RU

## ОЧЕРЕДНОСТЬ МОНТАЖА

1. Выбрать из пакетов нужные элементы (размеры элементов указаны в таблице инструкции).
2. В отверстия  $\varnothing 8$  мм, которые находятся в торцах элементов, вбить шканты **f1**. Отверстия на стержень эксцентрической стяжки оставить свободными.

**ВНИМАНИЕ!** В случае, если шкант выступает из отверстия более чем на 10 мм, его необходимо добить, заменить другим или срезать, поскольку он при монтаже может повредить боковую стенку.













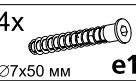
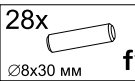

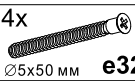
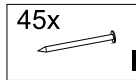
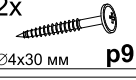
**ТАКИЕ СЛУЧАИ НЕ ПОДЛЕЖАТ РЕКЛАМАЦИИ!**

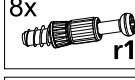
3. В соответствующие отверстия крышки **4** вкрутить стержни **r16**.
4. Вбить полкодержатели **d1** и прикрутить направляющие выдвигающих ящиков **w45<sup>CR</sup>**, **w45<sup>CL</sup>**.
5. В нижние торцы боковин **1,2** вбить пластиковые ножки **k1**.
6. Собрать сегмент согласно рисунка и скрутить, применив эксцентрическую стяжку (**r1**, **r16**) и стяжные болты **e1**, используя спец. ключ **z1**.

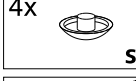
**ВНИМАНИЕ!** Во время монтажа элементы следует класть на мягкую и чистую подкладку, например, полотенце, одеяло. Не монтировать мебель на диване, войлоке и т.п. Несоблюдение указаний производителя может привести к появлению царапин на поверхности мебели.

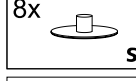
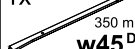
7. Положить корпус сегмента лицевой стороной вниз на ровной поверхности и выровнять боковые стенки так, чтобы диагонали были равны.
8. Прибить заднюю стенку гвоздями **l1**.
9. Собрать выдвигающий ящик в соответствии с инструкцией.
10. Прикрутить ручку **c12** шурупами **p9**.

## Фурнітура | Фурнитура

1x  <b>c12</b>	12x  <b>d1</b>
4x  <b>e1</b>	28x  <b>f1</b>
6x  <b>e3</b>	4x  <b>k1</b>
4x  <b>e32</b>	45x  <b>l1</b>
2x  <b>p9</b>	8x  <b>r1</b>
4x  <b>p54</b>	8x  <b>r16</b>
8x  <b>s4</b>	4x  <b>s1</b>
1x  <b>w45<sup>CR</sup></b>	8x  <b>s2</b>
1x  <b>w45<sup>DL</sup></b>	1x  <b>z1</b>
1x  <b>w45<sup>DR</sup></b>	
1x  <b>w45<sup>CL</sup></b>	

ІНСТРУКЦІЯ МОНТАЖУ

ИНСТРУКЦИЯ МОНТАЖА

## ПОП система

Тумба РТВ  
krtv1s/7/9

ГАБАРИТНІ РОЗМІРИ:

ширина 90 см  
висота 68,5 см  
глибина 50 см

ГАБАРИТНЫЕ РАЗМЕРЫ:

ширина 90 см  
высота 68,5 см  
глубина 50 см

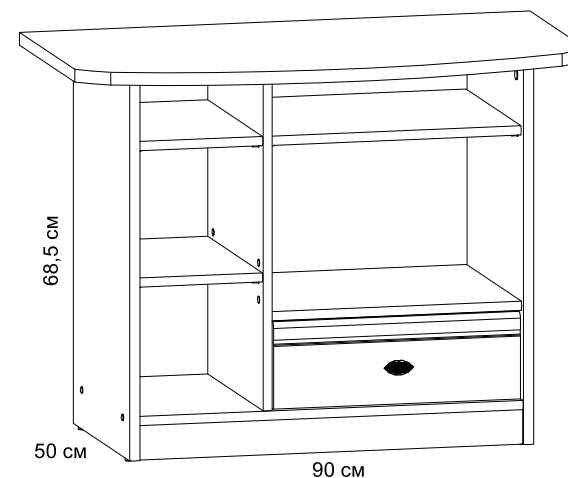

## УВАГА !!!

Шановний Клієнте!

У разі виявлення в комплектатії пакета відсутності будь-якого елемента або наявності браку

**обов'язково!!! -**

**етикетку-ярлик** з даного пакета і **інструкцію монтажу** з відміткою кода цього елемента повернути продавцю.

При відсутності **етикетки-ярлика** рекламація не приймається!

## ВНИМАНИЕ !!!

Уважаемый Клиент!

В случае обнаружения в комплектации пакета отсутствия какого-либо элемента или наличия брака

**обязательно!!! -**

**этикетку-ярлик** с данного пакета и **инструкцию монтажа** с пометкой кода этого элемента вернуть продавцу.

При отсутствии **этикетки-ярлика** рекламация не принимается!



Виробник:

ТзОВ "ГЕРБОР-ХОЛДІНГ"

Україна, м. Володимир-Волинський

вул. Луцька, 211а

тел.: 2-33-33; 2-29-03



Производитель:

ТОО "ГЕРБОР-ХОЛДІНГ"

Украина, г. Владимир-Волинский

ул. Луцкая, 211а

тел.: 2-33-33; 2-29-03

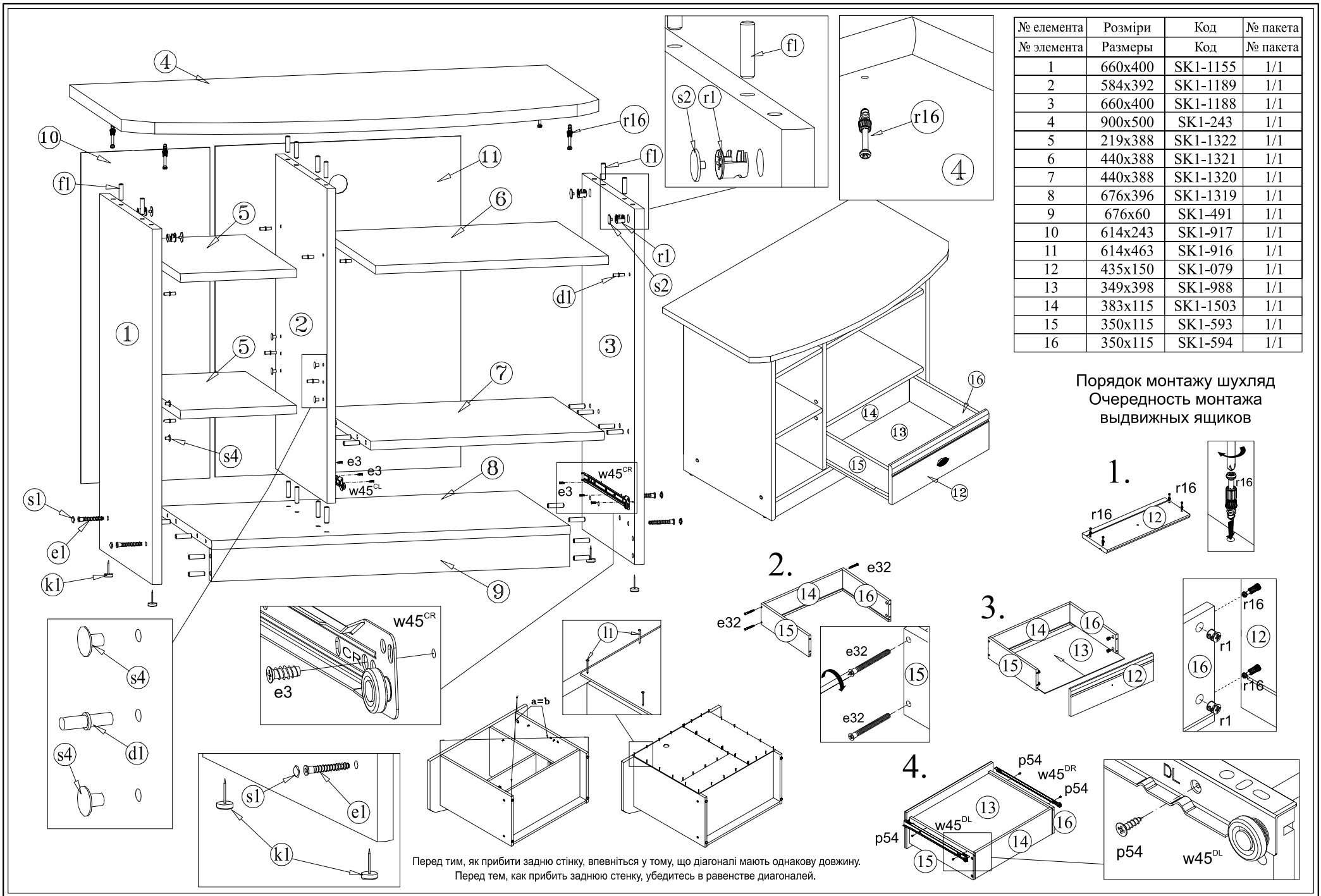

№ елемента	Розміри	Код	№ пакета
№ элемента	Размеры	Код	№ пакета
1	660x400	SK1-1155	1/1
2	584x392	SK1-1189	1/1
3	660x400	SK1-1188	1/1
4	900x500	SK1-243	1/1
5	219x388	SK1-1322	1/1
6	440x388	SK1-1321	1/1
7	440x388	SK1-1320	1/1
8	676x396	SK1-1319	1/1
9	676x60	SK1-491	1/1
10	614x243	SK1-917	1/1
11	614x463	SK1-916	1/1
12	435x150	SK1-079	1/1
13	349x398	SK1-988	1/1
14	383x115	SK1-1503	1/1
15	350x115	SK1-593	1/1
16	350x115	SK1-594	1/1

**Порядок монтажу шухляд**  
**Очередность монтажа**  
**выдвигающих ящиков**

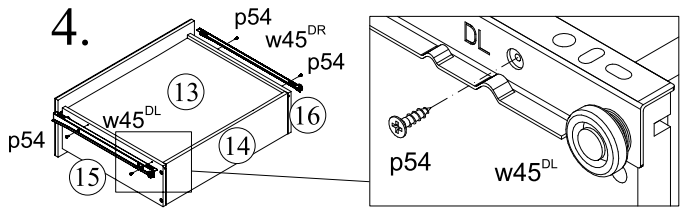
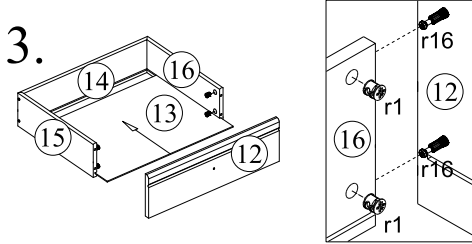
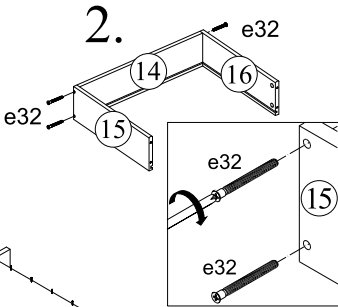
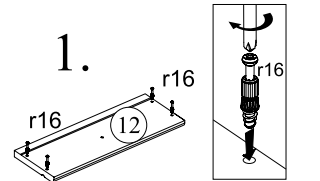

Перед тим, як прибити задню стінку, впеньїться у тому, що діагоналі мають однакову довжину.  
 Перед тим, как прибить заднюю стінку, убедитесь в равенстве диагоналей.